

Predstavitev Količevo karton d.o.o.

Letna proizvodnja premazanega kartona.....	240.000 t
Letna prodaja	120.000.000 €
Število zaposlenih.....	350
Delež izvoza v prodaji.....	90%
Dodana vrednost na zaposlenega	60.000 do 80.000 €
Letna poraba zemeljskega plina.....	37.000.000 Sm ³
Delež porabe plina v slovenskem merilu.....	3,4 %
Letna poraba električne energije.....	137,9 GWh
Od tega proizvedena v lastnih agregatih.....	50,5 GWh
Delež porabe električne energije v slovenskem merilu.....	1,1 %

Predstavitev energetike Količevo karton d.o.o

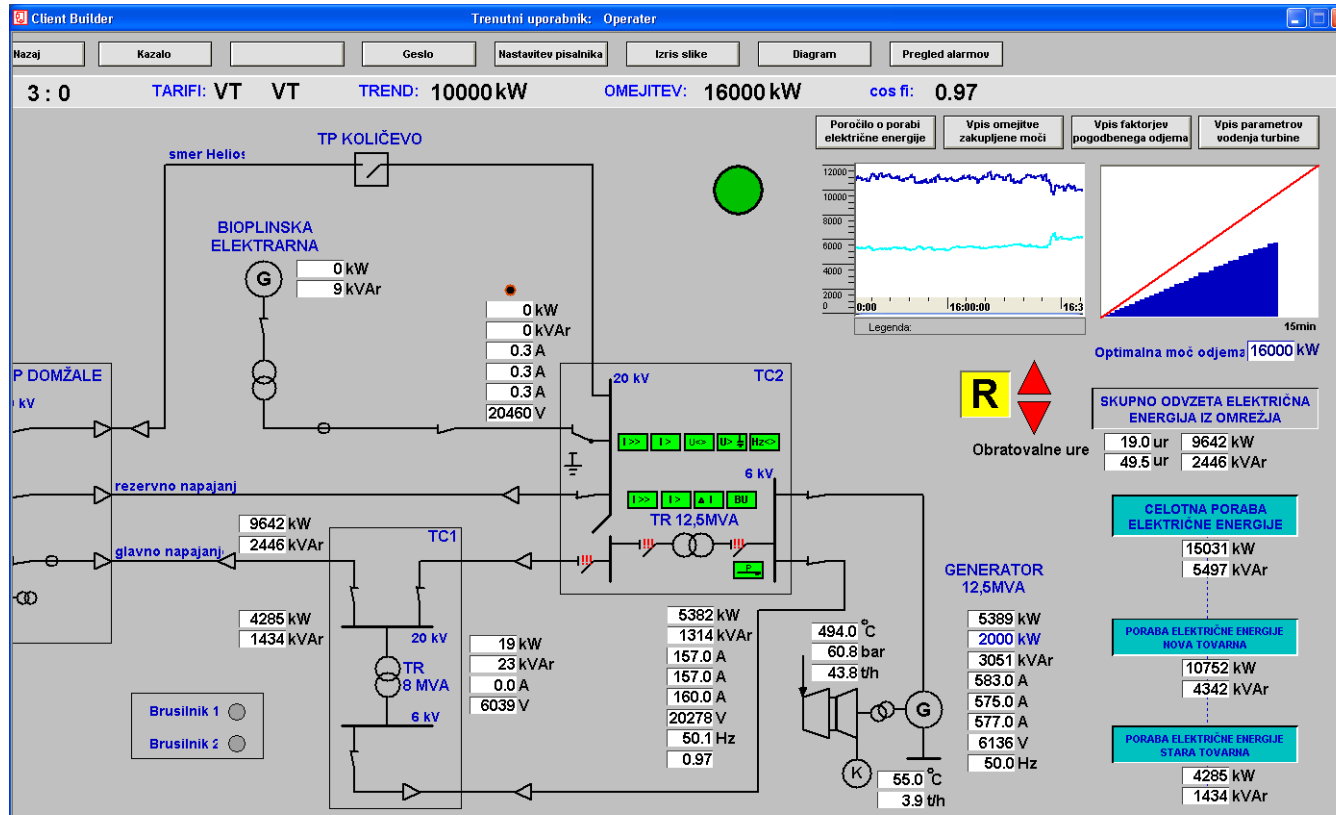

Proizvodni agregati električne energije

MHE Bakovnik – oddaja zelene energije v J.M.....	1,33 GWh	2010
Bioplinski motor – oddaja zelene energije v J.M.....	2,93 GWh	2010
MHE Količevo.....	0,44 GWh	2010
Protitlačno kondenzacijska parna turbina.....	45,8 GWh	2010

Investicija konec leta 2009 - KONCEPT

PREDHODNJE STANJE

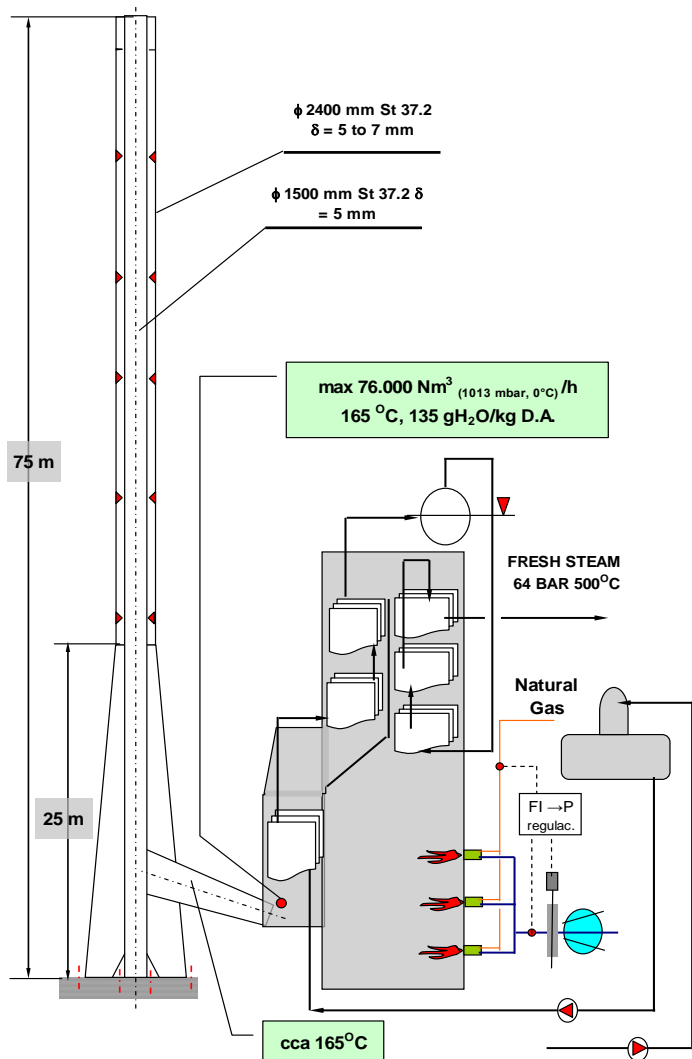

SEDANJE STANJE

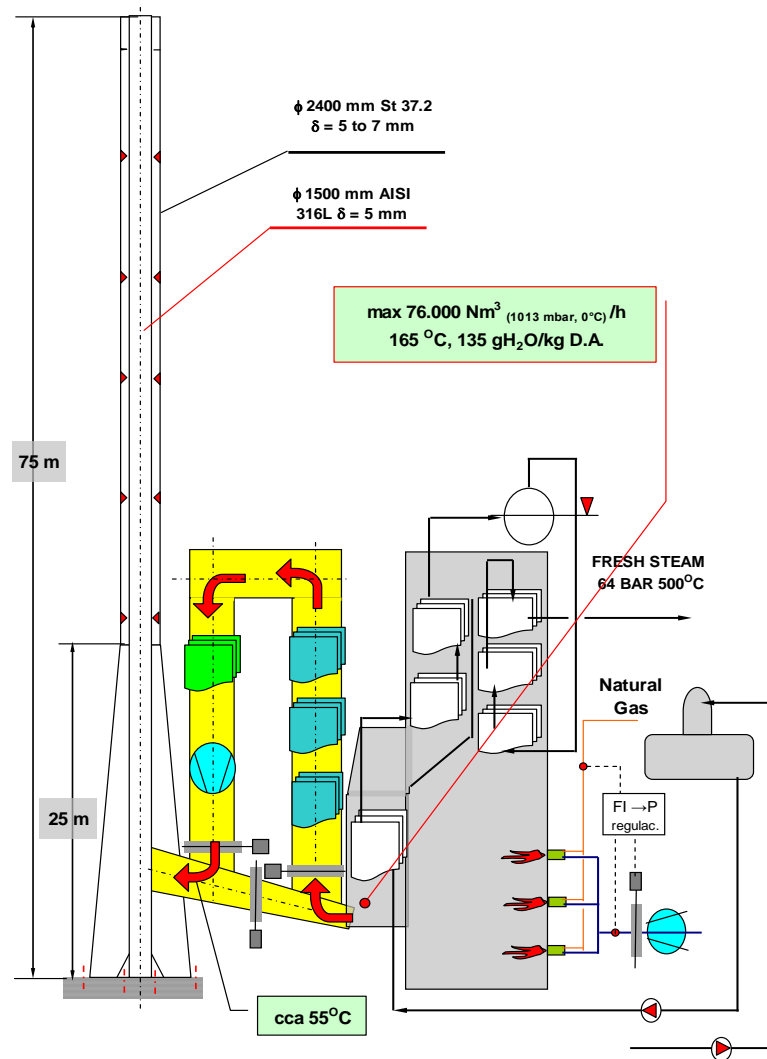

Investicija konec leta 2009 - REZULTATI

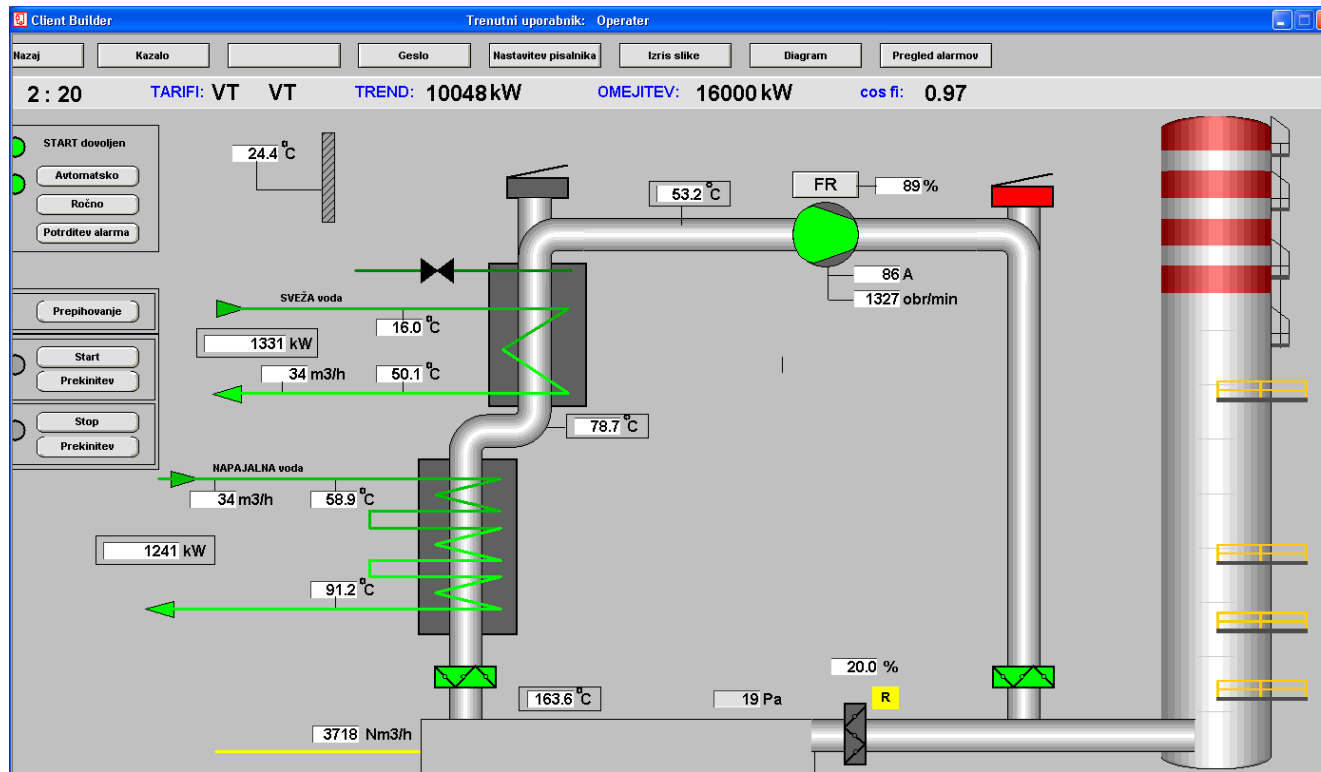

Segrevanje napajalne vode v kotlovnici od 58,9 na 91,2 °C :

- toplotna moč 1241 kW, prihranek 1,7 t/h sveže pare

Segrevanje sveže tehnološke vode za proizvodnjo kartona 34 m³/h od 16 na 50,1 °C :

- toplotna moč 1331 kW (sistem dimenzioniran za pretok 55 m³/h, v takem primeru dosega toplotna moč > 2 MW)

Rezultati investicije v energetiki

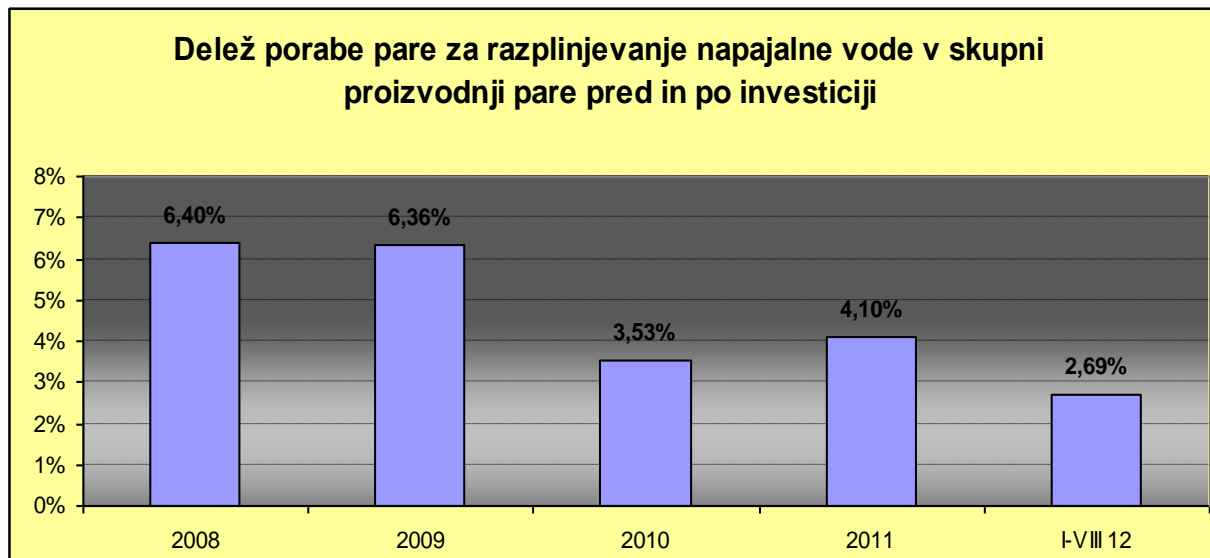

Poraba pare		PRED INVESTICIJO		PO INVESTICIJI		
		2008	2009	2010	2011	I-VIII 12
Primerjalno obdobje		2008	2009	2010	2011	I-VIII 12
Energetika-lastna raba	t	22.395	22.649	13.082	13.367	6.866
Skupaj proizvodnja	t	349.854	356.025	370.663	325.705	255.007
Delež lastne rabe energetike v skupni proizvodnji pare	%	6,40%	6,36%	3,53%	4,10%	2,69%
Prihranek lastne rabe v energetiki	t	0	0	10.572	7.418	9.407

skupaj prihranek sveže pare v energetiki po investiciji (t)

27.396

Rezultati investicije na kartonskem stroju KS3

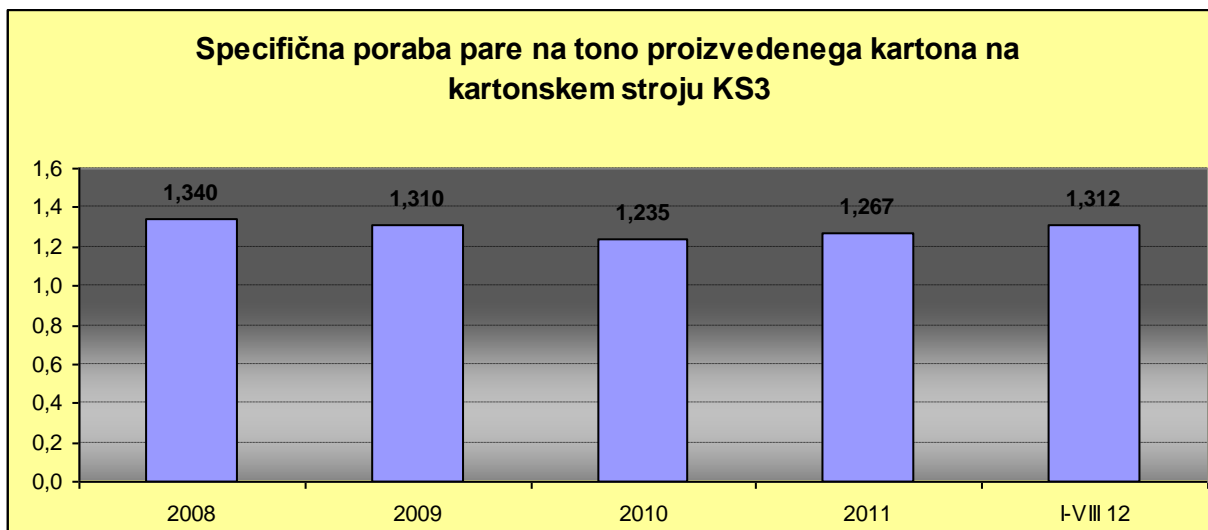

Poraba pare		PRED INVESTICIJO		PO INVESTICIJI		
		2008	2009	2010	2011	I-VIII 12
Primerjalno obdobje		2008	2009	2010	2011	I-VIII 12
Poraba pare KS3	t	244.466	250.440	266.081	233.472	185.073
Proizvodnja kartona KS3	t	182.424	191.200	215.391	184.211	141.108
Specifična poraba pare na tono proizvoda KS3	t/t	1,340	1,310	1,235	1,267	1,312
Prihranek pare na KS3	t	0	0	19.305	10.601	8.121

skupaj prihranek sveže pare na KS3 po investiciji (t)

38.026

Finančni učinki investicije

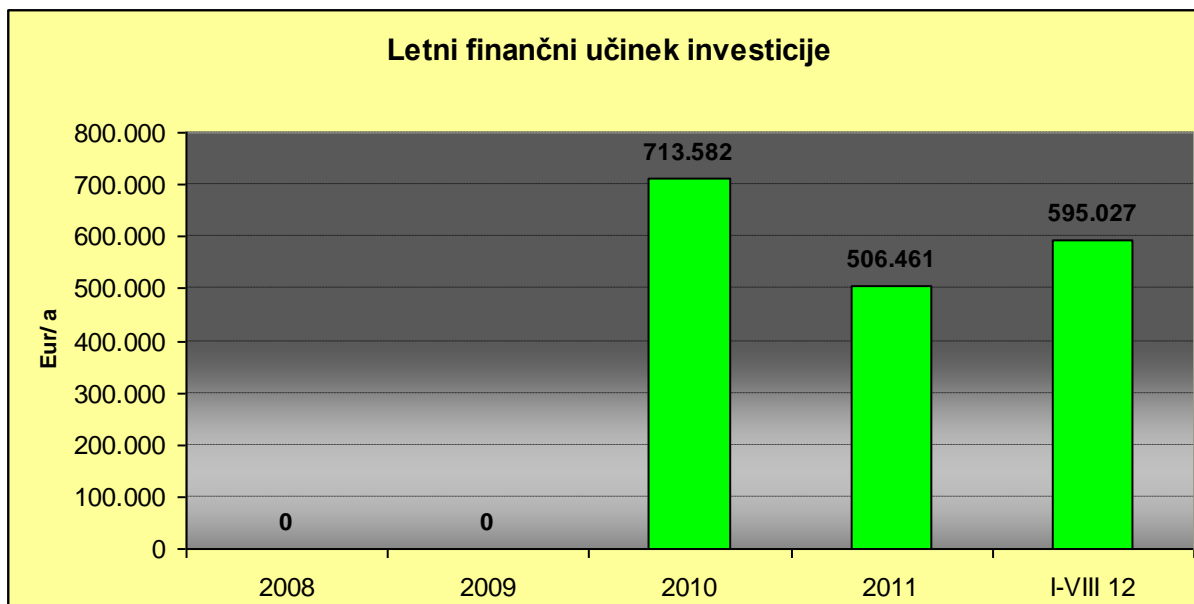

finančni učinki		PRED INVESTICIJO		PO INVESTICIJI		
		2008	2009	2010	2011	I-VIII 12
Primerjalno obdobje		2008	2009	2010	2011	I-VIII 12
finančni prihranek	€ / a	0	0	713.582	506.461	595.027
skupaj znižanje stroškov po investiciji (€)						1.815.071

Vpliv investicije na emisije CO₂

Ekološki učinki		PRED INVESTICIJO		PO INVESTICIJI	
		2008	2009	2010	2011
Primerjalno obdobje					
Neto letna proizvodnja kartona	t/a	199.029	208.227	232.473	204.734
Skupne letne emisije CO ₂	t/a	64.700	66.024	69.858	61.410
Specifične emisije CO ₂	t/t	0,325	0,317	0,300	0,300

Referenčne pravice emisij CO₂ za premazane kartone po letu 2012 znašajo 0,273 t/t

povprečne proizvodnja obdobja	povprečne emisije obdobja	skupne specif. emisije	% emisij CO ₂ za lastno proizvodnjo električne energije			specif. emisije karton
			2007	2006	2005	
2005-2007	2005-2007	skupaj	2007	2006	2005	karton
Adt	tCO ₂	tCO ₂ /Adt	%	%	%	tCO ₂ /Adt
205.283	71.832	0,35	24,8%	24,7%	23,3%	0,26